

DOCUMENTO DE LICITACIÓN PÚBLICA NACIONAL

LICITACIÓN PÚBLICA NACIONAL

SEP-SNE911-LPN-002-2024

“ADQUISICIÓN DE POSTES, MATERIALES Y ACCESORIOS PARA LA INSTALACIÓN DE CÁMARAS A NIVEL NACIONAL”

Fuente de Financiamiento:

FONDOS NACIONALES

FRANCISCO MORAZÁN

07 de junio del 2024



ÍNDICE

SECCIÓN I - INSTRUCCIONES A LOS OFERENTES	5
IO-01 CONTRATANTE.....	5
IO-02 TIPO DE CONTRATO	5
IO-03 OBJETO DE CONTRATACIÓN	5
IO-04 IDIOMA DE LAS OFERTAS.....	5
IO-05 PRESENTACIÓN DE OFERTAS	6
IO-05.1 CONSORCIO.....	7
IO-06 VIGENCIA DE LAS OFERTAS	7
IO-07 GARANTÍA DE MANTENIMIENTO DE OFERTA	7
IO-08 PLAZO DE ADJUDICACIÓN	8
IO-09 DOCUMENTOS A PRESENTAR.....	8
DOCUMENTACIÓN LEGAL	8
INFORMACIÓN FINANCIERA	10
09.2 INFORMACIÓN TÉCNICA	10
09.3 INFORMACIÓN ECONÓMICA	11
09.4 DOCUMENTO QUE DEBEN PRESENTARSE PREVIO A LA FIRMA DEL CONTRATO (OFERENTES ADJUDICADOS) SEGÚN EL ARTICULO 30 DEL REGLAMENTO DE LA LEY DE CONTRATACION DEL ESTADO	11
IO-10 ACLARACIONES DE LOS DOCUMENTOS DE LA LICITACIÓN PUBLICA NACIONAL	12

IO-10. I ENMIENDAS A LOS DOCUMENTOS DE LICITACIÓN PÚBLICA NACIONAL.	
.....	13
IO-11 EVALUACIÓN DE OFERTAS.....	13
IO-12 ERRORES U OMISIONES SUBSANABLES.....	17
IO-13 ADJUDICACIÓN DEL CONTRATO.....	17
IO-14 NOTIFICACIÓN DE ADJUDICACIÓN DEL CONTRATO.....	18
IO-15 FIRMA DE CONTRATO.....	18
SECCIÓN II - CONDICIONES DE CONTRATACIÓN.....	19
CC-01 ADMINISTRADOR DEL CONTRATO.....	19
CC-02 PLAZO CONTRACTUAL.....	19
CC-03 CESACIÓN DEL CONTRATO.....	19
CC-04 LUGAR DE ENTREGA DEL SUMINISTRO.....	19
CC-05 PLAZO Y CANTIDADES DE ENTREGA DEL SUMINISTRO.....	19
CC-06 PROCEDIMIENTO DE RECEPCIÓN.....	20
CC-07 GARANTÍAS.....	20
CC-08 FORMA DE PAGO.....	21
CC-09 MULTAS.....	21
SECCIÓN III - ESPECIFICACIONES TÉCNICAS.....	21
SERVICIOS CONEXOS.....	29
SECCIÓN IV – FORMULARIOS Y FORMATOS.....	30
ANEXOS.....	43

SECCIÓN I - INSTRUCCIONES A LOS OFERENTES

IO-01 CONTRATANTE

LA SECRETARIA DE ESTADO EN EL DESPACHO DE LA PRESIDENCIA /SISTEMA NACIONAL DE EMERGENCIA 911, bajo la dirección de la “**COMISIÓN INTERVENTORA**” nombrada mediante Decreto Ejecutivo número **PCM 11-2023** del veintiocho (28) de febrero del dos mil veintitrés (2023), publicado en el Diario Oficial La Gaceta 36.167 el 28 de febrero del año 2023 según artículo 07, con prórroga emitida mediante Decreto Ejecutivo número PCM 07-2024, publicado en el Diario Oficial La Gaceta 36,472 el 15 de febrero del 2024, promueve el proceso de Licitación Pública Nacional No. **SEP-SNE911-LPN-002-2024**, referente a la “**ADQUISICIÓN DE POSTES, MATERIALES Y ACCESORIOS PARA LA INSTALACIÓN DE CÁMARAS A NIVEL NACIONAL**”

IO-02 TIPO DE CONTRATO

El contrato a suscribir es de postes, materiales y accesorios para la instalación de cámaras a nivel Nacional, entre el Sistema Nacional de Emergencia 911 y el oferente adjudicado.

IO-03 OBJETO DE CONTRATACIÓN

“**LA ADQUISICIÓN DE POSTES, MATERIALES Y ACCESORIOS PARA LA INSTALACIÓN DE CÁMARAS A NIVEL NACIONAL**” del Sistema Nacional de Emergencia Nueve, Uno, Uno.

IO-04 IDIOMA DE LAS OFERTAS

Las ofertas deben presentarse en idioma español, incluso información complementaria como catálogos, fichas técnicas, etc. En caso de que la información complementaria esté escrita en idioma

diferente al español, deberá acompañarse con la debida traducción de la Secretaría de Estado en los Despachos de Relaciones Exteriores y Cooperación.

IO-05 PRESENTACIÓN DE OFERTAS

Para fines de presentación de ofertas se establece lo siguiente:

Las ofertas serán remitidas a la **Dirección Administrativa y Financiera del SISTEMA NACIONAL DE EMERGENCIA NUEVE, UNO, UNO (911)**, Ubicada en las instalaciones de la Secretaría de Seguridad, aldea el Ocotol, M.D.C., Francisco Morazán.

Las ofertas serán presentadas en sobre sellado con indicación del nombre del oferente en la parte superior izquierda; la leyenda **“LICITACIÓN PÚBLICA NACIONAL SEP-SNE911-LPN-002-2024 “ADQUISICIÓN DE POSTES, MATERIALES Y ACCESORIOS PARA LA INSTALACIÓN DE CÁMARAS A NIVEL NACIONAL”** en la parte central y, la indicación **de NO ABRIR** hasta la fecha, hora y lugar establecido, escrito en la parte inferior derecha del sobre. Cada Oferente presentará una sola Oferta original foliada y sellada, acompañada de 2 copias íntegras.

La fecha máxima de presentación y recepción de ofertas es el día, miércoles 17 de julio del 2024 a las 10:00 a.m.

No se recibirán ofertas después de la fecha y hora estipulada.

El acto público de apertura de ofertas se realizará en las **Instalaciones del edificio operativo, segunda planta del Sistema Nacional De Emergencia 911, a partir de las 10:15 a.m. del día, miércoles 17 de julio de 2024.** Se levantará "Acta de la apertura de las ofertas" y será publicada una copia del acta en el portal HonduCompras1 de ONCAE.

IO-05.1 CONSORCIO

Los oferentes que participen en calidad de Consorcio presentaran una sola oferta; asimismo, todas las partes que lo conforman deberán ser mancomunada y solidariamente responsables frente al Comprador por el cumplimiento de las disposiciones del Contrato y deberán designar a una de ellas para que actúe como representante con autoridad para comprometer al Consorcio. La composición o constitución del Consorcio no podrá ser alterada sin el previo consentimiento del Comprador.

IO-06 VIGENCIA DE LAS OFERTAS

Las ofertas deberán tener una vigencia mínima de treinta (30) días calendarios contados a partir de la fecha de presentación de la oferta.

No obstante, en casos calificados y cuando fuere estrictamente necesario, el órgano contratante podrá solicitar la ampliación del plazo a todos los proponentes, siempre que fuere antes de la fecha prevista para su vencimiento. Si se ampliare el plazo de vigencia de la oferta, deberá también ampliarse el plazo de garantía de mantenimiento de oferta.

IO-07 GARANTÍA DE MANTENIMIENTO DE OFERTA

La oferta deberá acompañarse de una Garantía de Mantenimiento de Oferta a nombre de **“SECRETARÍA DE ESTADO EN EL DESPACHO DE LA PRESIDENCIA/ SISTEMA NACIONAL DE EMERGENCIA 911”**. por un valor equivalente, de al menos, el dos por ciento (2%) del valor total de la oferta.

Se aceptarán solamente fianzas y garantías bancarias emitidas por instituciones debidamente autorizadas, cheques certificados/caja y bonos del Estado representativos de obligaciones de la deuda pública, que fueren emitidos de conformidad con la Ley de Crédito Público.

La garantía deberá tener una vigencia mínima de sesenta (60) días calendario adicionales, posteriores a la fecha de vencimiento de la vigencia de las ofertas.

IO-08 PLAZO DE ADJUDICACIÓN

La adjudicación se realizará dentro de los treinta (30) días hábiles siguientes, contados a partir de la fecha de presentación de las ofertas, se realizará por lotes y estará sujeta a la disponibilidad presupuestaria.

IO-09 DOCUMENTOS A PRESENTAR

Cada oferta deberá incluir los documentos originales debidamente foliados y sellados, acompañada de dos (2) copias íntegras.

Todos los documentos que no sean originales (copias) deberán ser autenticados (**Una autentica de copias**).

Los documentos firmados por el Representante Legal de la empresa, la oferta; y demás documentos que se anexen deberán estar autenticados (**Una autentica de firmas**).

DOCUMENTACIÓN LEGAL

Los oferentes deberán presentar los siguientes documentos con su oferta:

Documentos subsanables:

1. Fotocopia de la escritura de constitución de la empresa/sociedad y sus reformas debidamente inscritas en el Registro Mercantil correspondiente.
2. Fotocopia legible del poder del representante legal autenticado, que acredita que tiene las facultades suficientes para participar, representar a la empresa en el proceso de Licitación Pública Nacional, debidamente inscrito en el Registro Mercantil.

3. Fotocopia del Documento Nacional de Identificación (DNI) del Representante Legal.
4. Fotocopia de Registro Tributario Nacional (RTN) del oferente y del Representante Legal.
5. Declaración Jurada sobre las Prohibiciones o Inhabilidades previstas en los artículos 15 y 16 de la Ley de Contratación del Estado.
6. Fotocopia de la Constancia de estar registrado como proveedor del estado emitida por la ONCAE o en su defecto, Constancia del trámite.
7. La Declaración Jurada de la empresa y de su representante legal de no estar comprendido en ninguno de los casos señalados de los artículos 439, 440, 441, 442 del Código Penal vigente, ni situaciones irregulares a que se refiere la Ley Especial Contra el Lavado de Activos y demás legislación que rige la materia.
8. Fotocopia del Permiso de Operación de la Municipalidad correspondiente y vigente.
9. Constancia de Solvencia Fiscal vigente.
10. Constancia de Registro de Beneficiario SIAFI.
11. Constancia del Ministerio Público donde se establezca que no existe registro de denuncia o proceso de investigación en contra la empresa y/o su representante legal, o en su defecto, hacer constar de que está en trámite. (Dirección Lucha Contra el Narcotráfico (DLCN), Fiscalía Especial Contra el Crimen Organizado (FESCCO), Unidad Especializada Contra Redes de Corrupción (UFERCO).
12. Certificado de resistencia de los postes (Resultados de laboratorio).
13. Certificados de calidad de materiales eléctricos y accesorios.

Documentos NO subsanables:

1. Formulario de Presentación de Oferta, el cual debe presentarse de conformidad con el **FORMATO QUE SE ACOMPAÑA**, firmado y sellado por el Representante Legal.
2. Lista de Precios, firmado y sellado por el Representante Legal de la Empresa.
3. Garantía de Mantenimiento de **Oferta original**.

INFORMACIÓN FINANCIERA

Documentos probatorios de contar con flujos de caja que respalden la disponibilidad inmediata de al menos, el equivalente al **15% del valor total de la oferta**, pueden ser evidencias:

- Constancia Bancarias de saldos a la fecha.
- Constancias de créditos abiertos otorgados por instituciones bancarias, nacionales o extranjeras, créditos comerciales, etc.
- Copia autenticada del estado de flujo efectivo de los últimos dos años de ejercicio fiscal inmediatos anteriores firmados, sellados y timbrados por el contador general, debidamente auditados.
- Copia autenticada de los Estados Financieros de los últimos dos años de ejercicio fiscal inmediatos anteriores firmados, sellados y timbrados por el contador general, debidamente auditados.
- Autorización para que el **SISTEMA NACIONAL DE EMERGENCIA 911** pueda verificar la documentación presentada con los emisores.

09.2 INFORMACIÓN TÉCNICA

1. Dos constancias de clientes satisfechos a los que se les haya suministrado bienes similares en los últimos cinco años.

2. Declaración jurada con el compromiso de cumplir los tiempos de entrega ofertados y firmada por el representante legal.

09.3 INFORMACIÓN ECONÓMICA

- Formulario de la oferta, este formulario deberá ser llenado en letras y números con el precio ofertado, sin alterar su forma.

- Formulario de Lista de Precios: La cual debe de presentarse según el formato que se acompaña, debidamente firmado y sellado por el representante legal de la empresa. **La omisión de cualquier dato referente a precio unitario por partida, monto y número de la Licitación Pública Nacional, así como cualquier otro aspecto sustancial que impida o límite de manera significativa el análisis, comparación o evaluación de las ofertas, será motivo de descalificación de esta,** según sea el caso.

Si “El Oferente” No presenta el formato “Lista de Precios” se entenderá que, no presentó la oferta.

El valor total de la oferta deberá comprender todos los impuestos correspondientes y costos asociados hasta la finalización y cumplimiento del contrato de los suministros ofertados al **SECRETARÍA DE ESTADO EN EL DESPACHO DE LA PRESIDENCIA/SISTEMA NACIONAL DE EMERGENCIA 911** en el lugar y fechas especificados en estas bases.

09.4 DOCUMENTO QUE DEBEN PRESENTARSE PREVIO A LA FIRMA DEL CONTRATO (OFERENTES ADJUDICADOS) SEGÚN EL ARTICULO 30 DEL REGLAMENTO DE LA LEY DE CONTRATACION DEL ESTADO

1. Constancia de no haber sido objeto de sanción administrativa firme en dos o más expedientes por infracciones tributarias durante los últimos cinco años emitida por la SAR;

2. Constancia de no haber sido objeto de resolución firme de cualquier contrato celebrado con la Administración pública emitida por la PGR;

3. Constancia de encontrarse al día en el pago de sus cotizaciones y/o contribuciones al Instituto Hondureño de Seguridad Social, de conformidad con lo previsto en el artículo 65 párrafo segundo, literal b) reformado de la Ley del Seguro Social.

4. Certificación de Inscripción en el Registro de proveedores y contratistas del Estado emitida por la ONCAE original o autenticada.

IO-10 ACLARACIONES DE LOS DOCUMENTOS DE LA LICITACIÓN PÚBLICA NACIONAL

Todo aquel que haya obtenido de manera oficial los documentos de Licitación Pública Nacional y que requiera alguna aclaración sobre los mismos, deberá comunicarse con **El Sistema Nacional de Emergencia 911**, mediante correo electrónico a las siguientes direcciones:

• miroslava.cerpas@911.gob.hn

• gosset.moncada@911.gob.hn

• gerardo.hernandez@911.gob.hn

• edward.amador@911.gib.hn

• carolina.alas@911.gob.hn

• direccion.proyectos@911.gob.hn

• j.reyes@911.gob.hn

O en su defecto por escrito a la dirección y contacto siguiente en las **Instalaciones del edificio del Sistema Nacional De Emergencia 911**. El ente contratante responderá por escrito todas las solicitudes de aclaración, enviando copia a todos los que hayan obtenido los pliegos de condiciones, describiendo y resolviendo las interrogantes planteadas, sin especificar el nombre del interesado que realizó la consulta.

Las respuestas a solicitudes de aclaración se publicarán además en el Sistema de Información de Contratación y Adquisiciones del Estado de Honduras “HONDUCOMPRAS” (www.honducompras.gob.hn).

Para efectos de recibir aclaraciones las mismas serán admitidas antes de las 10:00 a.m. del día, jueves 27 de junio del 2024, toda aclaración solicitada después de la fecha límite no se tomará en cuenta.

IO-10. I ENMIENDAS A LOS DOCUMENTOS DE LICITACIÓN PÚBLICA NACIONAL.

EL SISTEMA NACIONAL DE EMERGENCIA 911 podrá en cualquier momento antes del vencimiento del plazo para la presentación de ofertas, corregir o modificar los documentos de la licitación, mediante la emisión de una enmienda.

Toda enmienda emitida formará parte integral de los documentos y deberá ser comunicada por escrito, ya sea en físico o correo electrónico a todos los que hayan obtenido los pliegos de condiciones.

Las enmiendas se publicarán además en el Sistema de Información de Contratación y Adquisiciones del Estado de Honduras “HONDUCOMPRAS” (www.honducompras.gob.hn) y en dos medios de comunicación escritos.

EL SISTEMA NACIONAL DE EMERGENCIA 911 podrá prorrogar el plazo de presentación de ofertas, a fin de dar a los posibles oferentes un plazo razonable para que pueda tomar en cuenta las enmiendas en la preparación de sus ofertas, de conformidad a los cambios indicados en las mismas.

IO-11 EVALUACIÓN DE OFERTAS

Las ofertas serán evaluadas de acuerdo con la siguiente rutina de fases acumulativas:

FASE I, VERIFICACIÓN LEGAL

Cada uno de los aspectos a verificar será de cumplimiento obligatorio:

ASPECTO VERIFICABLE	CUMPLE	NO CUMPLE
La Garantía de Mantenimiento de Oferta asegura los intereses de SISTEMA NACIONAL DE EMERGENCIA 911, la especie de garantía es aceptable, la vigencia es correcta y el valor es suficientes.		
La sociedad ofertante se encuentra legalmente constituida		
Quien firma la oferta tiene la atribución legal para hacerlo		
Copia autenticada del Documento Nacional de Identificación (DNI) del Representante Legal		
Copia autenticada de RTN del oferente y Representante Legal.		
Declaración Jurada sobre las Prohibiciones o Inhabilidades previstas en los artículos 15 y 16 de la Ley de Contratación del Estado (Autenticada)		
Constancia de inscripción en el Registro de Proveedores y Contratistas del Estado, extendida por la ONCAE.		
Fotocopia del Permiso de Operación de la Municipalidad correspondiente, vigente.		
Constancia del Ministerio Publico original o autenticada donde se establezca que no existe registro de denuncia o proceso de investigación en contra la empresa y/o su representante legal, o constar de que está en trámite. (dirección lucha contra el narcotráfico (DLCN), Fiscalía especial contra el crimen		

organizado (FESCO), Unidad especializada contra redes de corrupción (UFERCO).		
La Declaración Jurada de la empresa y de su representante legal de no estar comprendido en ninguno de los casos señalados de los artículos 439, 440, 441, 442 del código penal vigente, ni situaciones irregulares a que se refiere la Ley Especial Contra el Lavado de Activos y demás legislación que rige la materia.		
Certificado de resistencia de los postes (Resultados de laboratorio).		
Certificados de calidad de los fabricantes de materiales eléctricos y accesorios.		

¹ para efecto de evaluación, sino pasa la fase legal, ya sea un documento sustancial, según lo indicado en el Pliego de Condiciones no se deberá seguir evaluando ni pasar a la siguiente fase de evaluación.

FASE II, EVALUACIÓN FINANCIERA

ASPECTO VERIFICABLE	CUMPLE	NO CUMPLE
Documentos probatorios de contar con flujos de caja que respalden la disponibilidad inmediata de al menos, el equivalente al 15% del valor total de la oferta, pueden ser evidencias:		
Constancias de créditos abiertos otorgados por instituciones bancarias, nacionales o extranjeras, créditos comerciales, etc.		
Copia autenticada de los Estados Financieros de los últimos dos años de ejercicio fiscal inmediatos anteriores firmados, sellados y timbrados por el contador general y debidamente auditados.		
Autorización para que el SISTEMA NACIONAL DE EMERGENCIA 911 pueda verificar la documentación presentada.		

FASE III, EVALUACIÓN TÉCNICA

ASPECTO EVALUABLE EN ESPECIFICACIONES TÉCNICAS	CUMPLE	NO CUMPLE
Dos constancias de clientes satisfechos a los que se les haya suministrado bienes similares en los últimos cinco años.		
Presentación de la muestra requerida cuando la Comisión de Evaluación lo solicite.		
Declaración jurada con el compromiso de cumplir los tiempos de entrega ofertado y firmada por el representante legal.		
Presentar hojas de especificaciones técnicas de los productos ofertados.		

FASE IV. EVALUACIÓN TÉCNICA FÍSICA:

Se evaluará la calidad del suministro ofertado y la comisión de evaluación verificará si cumple con las especificaciones técnicas solicitadas, dimensiones, materiales y calidad

FASE V, EVALUACIÓN ECONÓMICA

ASPECTO EVALUABLE EN DOCUMENTOS OFICIALES	CUMPLE	NO CUMPLE
Se realizará la revisión aritmética de las ofertas presentadas y se harán las correcciones correspondientes.		
Se compararán los precios totales de las ofertas evaluadas y se ordenarán de la más baja evaluada a la más alta evaluada.		

IO-12 ERRORES U OMISIONES SUBSANABLES

Para efectos de subsanación se notificará al oferente aquellos aspectos o documentos a subsanar y se otorgará un plazo máximo de cinco (5) días hábiles para este efecto, según el Artículo 50 de la Ley de Contratación del Estado y el Artículo 132 del Reglamento de la Ley de Contratación del Estado.

Podrán ser subsanados los defectos u omisiones contenidas en las ofertas, en cuanto no impliquen modificaciones del precio, objeto y condiciones ofrecidas.

En caso de haber discrepancia entre precio expresado en letras y en cifras serán válidos los establecidos en letras, asimismo, en caso de que se admitieran ofertas por reglón o partida y hubiere diferencia entre el precio unitario y el precio total se considerará válido el precio unitario.

La comisión de evaluación podrá corregir los errores aritméticos que se detecten durante la evaluación de las ofertas, debiendo notificar al oferente, quien deberá aceptarlas a partir de la recepción de la notificación o su oferta será descalificada.

IO-13 ADJUDICACIÓN DEL CONTRATO

La adjudicación del contrato se hará al o los oferente que, cumpliendo las condiciones de participación, incluyendo su solvencia e idoneidad para ejecutar el contrato, presenten la oferta de precio más bajo o se considere la más económica o ventajosa y por ello mejor calificada y cuando se adjudicare el contrato a un oferente que no sea de precio más bajo la resolución en que se acuerde la adjudicación deberá ser suficientemente motivada considerando los antecedentes del caso y los criterios de evaluación previsto en el pliego de condiciones, de acuerdo con criterios objetivos establecidos en el artículo 52 de La Ley de Contratación del Estado y el artículo 140 del Reglamento de la Ley de Contratación del Estado.

IO-14 NOTIFICACIÓN DE ADJUDICACIÓN DEL CONTRATO

La resolución que emita el órgano responsable de la contratación será notificada a los oferentes y publicada, dejándose constancia en el expediente. La publicación deberá incluir como mínimo la siguiente información.

- a) El nombre de la entidad.
- b) Una descripción de las mercancías o servicios incluidos en el contrato.
- c) El nombre del o los Oferentes ganadores.
- d) El valor de la Adjudicación.

Si la adjudicación no se notifica dentro del plazo de la vigencia de las ofertas, los proponentes podrán retirar sus ofertas sin responsabilidad de su parte.

IO-15 FIRMA DE CONTRATO

Se procederá a la firma del contrato dentro de los treinta (30) días calendario siguientes a la notificación de la adjudicación, mismo que se formalizará mediante suscripción del documento correspondiente, entre la autoridad competente y quien ostente la Representación Legal del adjudicatario.

Si el oferente no acepta la adjudicación, no firma el contrato o no presenta la documentación requerida previo a la firma del contrato dentro del plazo establecido, por causas que le fueren imputables a él, perderá todos los derechos adquiridos en la adjudicación y dará lugar a la ejecución de la Garantía de mantenimiento de la oferta. Se procederá a adjudicar el contrato al ofertante que haya presentado la segunda mejor oferta evaluada, la más baja y ventajosa y así sucesivamente.

SECCIÓN II - CONDICIONES DE CONTRATACIÓN

CC-01 ADMINISTRADOR DEL CONTRATO

EL SISTEMA NACIONAL DE EMERGENCIA 911 nombrará un Administrador del Contrato, quien será responsable de verificar la buena marcha y cumplimiento de las obligaciones contractuales, que entre sus funciones tendrá las siguientes:

- a) Emitir la Orden de Inicio;
- b) Dar seguimiento a las entregas parciales y final;
- c) Emitir las actas de recepción parcial y final;
- d) Documentar cualquier incumplimiento del Proveedor.

CC-02 PLAZO CONTRACTUAL

El contrato estará vigente por un (1) año desde la firma del contrato y las adendas permitidas en la Ley de Contratación del Estado, en caso de ser requeridas.

CC-03 CESACIÓN DEL CONTRATO

El contrato cesará en sus efectos, por la expiración del plazo contractual y/o por el incumplimiento del suministro o cualquiera de las cláusulas contractuales.

CC-04 LUGAR DE ENTREGA DEL SUMINISTRO

La entrega de los suministros se realizará conforme lo establecido en cada uno de los lotes.

CC-05 PLAZO Y CANTIDADES DE ENTREGA DEL SUMINISTRO

Se permitirá un máximo de dos (2) entregas parciales a partir de la firma de contrato, la entrega total de los suministros no será mayor a sesenta (60) días calendario.

CC-06 PROCEDIMIENTO DE RECEPCIÓN

El contratista deberá coordinarse con el administrador del contrato, para programar el día y la hora de entrega de los suministros adjudicados y facturas pertinentes, los que se recepcionarán por una comisión nombrada para tal efecto.

CC-07 GARANTÍAS

Se aceptarán solamente fianzas y garantías bancarias emitidas por instituciones debidamente autorizadas, cheques certificados/caja y bonos del Estado representativos de obligaciones de la deuda pública, que fueren emitidos de conformidad con la Ley de Crédito Público.

a) GARANTÍA DE CUMPLIMIENTO DE CONTRATO

- El proveedor deberá presentar la Garantía de Cumplimiento de contrato al momento de suscribir el mismo.
- La Garantía de Cumplimiento del contrato deberá ser presentada en original.
- Valor: La garantía de cumplimiento del contrato deberá ser, por el valor equivalente al quince por ciento (15%) de monto contractual.
- Vigencia: La garantía de cumplimiento del contrato deberá estar vigente hasta al menos noventa (90) días posteriores a la fecha de vencimiento de la vigencia del contrato.

Esta garantía se incrementará en la misma proporción en que el valor del contrato llegase a aumentar y se ampliará su vigencia en la medida que aumente la vigencia del contrato.

b) GARANTÍA DE BUEN SUMINISTRO (GARANTÍA DE CALIDAD)

El oferente deberá entregar una garantía de calidad del 5% del total del monto adjudicado, al momento de empezar las entregas. La vigencia estará establecida en el Contrato.

c) CERTIFICADO DE GARANTÍA DE FABRICA DEL SUMINISTRO

Un (1) año.

CC-08 FORMA DE PAGO

El Sistema Nacional de Emergencia 911 pagará en un plazo de 45 (cuarenta y cinco) días calendario contados a partir de la recepción satisfactoria de los documentos de cobro entregados por el proveedor y debidamente recibidos a satisfacción mediante acta firmada por la comisión de recepción. El pago se realizará a través del Sistema de Administración Financiera Integrada SIAFI.

CC-09 MULTAS

Cuando el contratista incurriere en mora en el cumplimiento de sus obligaciones contractuales por causas imputables al mismo, se le impondrá el pago de 0.36% de multa por cada día de retraso, en relación con el monto total del saldo del contrato, de conformidad a lo establecido en **Artículo 113** de las Disposiciones Generales del Presupuesto General de Ingresos y Egresos de la República 2024.

SECCIÓN III - ESPECIFICACIONES TÉCNICAS

LOTE	Tipos de Suministros	Cantidad
1	<p style="text-align: center;">Poste de concreto de 30 pies</p> <p><u>Lugar de entrega: Tegucigalpa, Francisco Morazán</u></p> <p>Resistencia del concreto a los 28 días $F'c = 7,000.00$ psi</p> <p>Resistencia del concreto al destensar $F'c = 4,000$ psi</p> <p>Pruebas De Calidad</p> <ul style="list-style-type: none">✓ Prueba de flexión estática con ruptura de poste✓ Resistencia a la compresión del concreto <p>Diámetro de cúspide 150 MM</p> <p>Diámetro de base 287 MM</p>	392 uds.

	<p>Empotre 1.50 M</p> <p>Carga de ruptura 450 KG</p> <p>Momento de ruptura 3,240 KG-M</p> <p>Momento resistente 3,900 KG-M</p> <p>Peso 711 KG</p>	
2	<p style="text-align: center;">Poste de concreto de 30 pies</p> <p><u>Lugar de entrega: Choluteca, Choluteca</u></p> <p>Resistencia del concreto a los 28 días $F'c = 7,000.00$ psi</p> <p>Resistencia del concreto al destensar $F'c = 4,000$ psi</p> <p>Pruebas De Calidad</p> <ul style="list-style-type: none"> ✓ Prueba de flexión estática con ruptura de poste ✓ Resistencia a la compresión del concreto <p>Diámetro de cúspide 150 MM</p> <p>Diámetro de base 287 MM</p> <p>Empotre 1.50 M</p> <p>Carga de ruptura 450 KG</p> <p>Momento de ruptura 3,240 KG-M</p> <p>Momento resistente 3,900 KG-M</p> <p>Peso 711 KG</p>	129 uds.
3	<p style="text-align: center;">Poste de concreto de 30 pies</p> <p><u>Lugar de entrega: Catacamas, Olancho</u></p> <p>Resistencia del concreto a los 28 días $F'c = 7,000.00$ psi</p> <p>Resistencia del concreto al destensar $F'c = 4,000$ psi</p> <p>Pruebas De Calidad</p> <ul style="list-style-type: none"> ✓ Prueba de flexión estática con ruptura de poste ✓ Resistencia a la compresión del concreto <p>Diámetro de cúspide 150 MM</p> <p>Diámetro de base 287 MM</p> <p>Empotre 1.50 M</p>	104 uds.

	<p>Carga de ruptura 450 KG</p> <p>Momento de ruptura 3,240 KG-M</p> <p>Momento resistente 3,900 KG-M</p> <p>Peso 711 KG</p>	
4	<p style="text-align: center;">Poste de concreto de 30 pies</p> <p><u>Lugar de entrega: Santa Barbara, Santa Barbara</u></p> <p>Resistencia del concreto a los 28 días $F'c = 7,000.00$ psi</p> <p>Resistencia del concreto al destensar $F'c = 4,000$ psi</p> <p>Pruebas De Calidad</p> <ul style="list-style-type: none"> ✓ Prueba de flexión estática con ruptura de poste ✓ Resistencia a la compresión del concreto <p>Diámetro de cúspide 150 MM</p> <p>Diámetro de base 287 MM</p> <p>Empotre 1.50 M</p> <p>Carga de ruptura 450 KG</p> <p>Momento de ruptura 3,240 KG-M</p> <p>Momento resistente 3,900 KG-M</p> <p>Peso 711 KG</p>	131 uds.
5	<p style="text-align: center;">Poste de concreto de 30 pies</p> <p><u>Lugar de entrega: San Pedro Sula, Cortes</u></p> <p>Resistencia del concreto a los 28 días $F'c = 7,000.00$ psi</p> <p>Resistencia del concreto al destensar $F'c = 4,000$ psi</p> <p>Pruebas De Calidad</p> <ul style="list-style-type: none"> ✓ Prueba de flexión estática con ruptura de poste ✓ Resistencia a la compresión del concreto <p>Diámetro de cúspide 150 MM</p> <p>Diámetro de base 287 MM</p> <p>Empotre 1.50 M</p> <p>Carga de ruptura 450 KG</p>	247 uds.

	<p>Momento de ruptura 3,240 KG-M</p> <p>Momento resistente 3,900 KG-M</p> <p>Peso 711 KG</p>	
6	<p style="text-align: center;">Poste de concreto de 30 pies</p> <p><u>Lugar de entrega: Tela, Atlántida</u></p> <p>Resistencia del concreto a los 28 días $F'c = 7,000.00$ psi</p> <p>Resistencia del concreto al destensar $F'c = 4,000$ psi</p> <p>Pruebas De Calidad</p> <ul style="list-style-type: none"> ✓ Prueba de flexión estática con ruptura de poste ✓ Resistencia a la compresión del concreto <p>Diámetro de cúspide 150 MM</p> <p>Diámetro de base 287 MM</p> <p>Empotre 1.50 M</p> <p>Carga de ruptura 450 KG</p> <p>Momento de ruptura 3,240 KG-M</p> <p>Momento resistente 3,900 KG-M</p> <p>Peso 711 KG</p>	98 uds.
7	<p style="text-align: center;">Poste de concreto de 30 pies</p> <p><u>Lugar de entrega: Tocoa, Colon</u></p> <p>Resistencia del concreto a los 28 días $F'c = 7,000.00$ psi</p> <p>Resistencia del concreto al destensar $F'c = 4,000$ psi</p> <p>Pruebas De Calidad</p> <ul style="list-style-type: none"> ✓ Prueba de flexión estática con ruptura de poste ✓ Resistencia a la compresión del concreto <p>Diámetro de cúspide 150 MM</p> <p>Diámetro de base 287 MM</p> <p>Empotre 1.50 M</p> <p>Carga de ruptura 450 KG</p> <p>Momento de ruptura 3,240 KG-M</p>	68 uds.

	<p>Momento resistente 3,900 KG-M</p> <p>Peso 711 KG</p>	
8	<p style="text-align: center;">Poste de concreto de 30 pies</p> <p><u>Lugar de entrega: Santa Rosa de Copan, Copan</u></p> <p>Resistencia del concreto a los 28 días $F'c = 7,000.00$ psi</p> <p>Resistencia del concreto al destensar $F'c = 4,000$ psi</p> <p>Pruebas De Calidad</p> <ul style="list-style-type: none"> ✓ Prueba de flexión estática con ruptura de poste ✓ Resistencia a la compresión del concreto <p>Diámetro de cúspide 150 MM</p> <p>Diámetro de base 287 MM</p> <p>Empotre 1.50 M</p> <p>Carga de ruptura 450 KG</p> <p>Momento de ruptura 3,240 KG-M</p> <p>Momento resistente 3,900 KG-M</p> <p>Peso 711 KG</p>	81 uds.
9	<p style="text-align: center;">Poste de concreto de 40 pies</p> <p><u>Lugar de entrega: Tegucigalpa, Francisco Morazán</u></p> <p>Resistencia del concreto a los 28 días $F'c = 7,000.00$ psi</p> <p>Resistencia del concreto al destensar $F'c = 4,000$ psi</p> <p>Pruebas De Calidad</p> <ul style="list-style-type: none"> ✓ Prueba de flexión estática con ruptura de poste ✓ Resistencia a la compresión del concreto <p>Diámetro de cúspide 150 MM</p> <p>Diámetro de base 333 MM</p> <p>Empotre 1.80 M</p> <p>Carga de ruptura 750 KG</p> <p>Momento de ruptura 7,425 KG-M</p> <p>Momento resistente 8,279 KG-M</p>	25 uds.

	Peso 1,155 KG	
10	<p align="center">Poste de concreto de 40 pies</p> <p><u>Lugar de Entrega: San Pedro Sula, Cortes</u></p> <p>Resistencia del concreto a los 28 días F'c = 7,000.00 psi</p> <p>Resistencia del concreto al destensar F'c = 4,000 psi</p> <p>Pruebas De Calidad</p> <ul style="list-style-type: none"> ✓ Prueba de flexión estática con ruptura de poste ✓ Resistencia a la compresión del concreto <p>Diámetro de cúspide 150 MM</p> <p>Diámetro de base 333 MM</p> <p>Empotre 1.80 M</p> <p>Carga de ruptura 750 KG</p> <p>Momento de ruptura 7,425 KG-M</p> <p>Momento resistente 8,279 KG-M</p> <p>Peso 1,155 KG</p>	25 uds.
11	<p align="center">Rollos de Cable de 1,000 metros, para Acometida Eléctrica</p> <p><u>Lugar de Entrega: Tegucigalpa, Francisco Morazán</u></p> <p>Línea Voluta</p> <p>Amperaje 70 A</p> <p>Material Aluminio / Polietileno</p> <p>Fases Neutro</p> <p>Tipo 2 Triplex acsr</p> <p>Calibre 3x6 AWG</p> <p>Aislamiento Polietileno PE 75°C o Polietileno reticulado XLPE 90°C</p> <p>Segmento Cable para servicio de alimentación multiplex</p> <p>Normas ASTM B-230 ASTM B-231 ICEA S 76-474</p>	53 uds.
12	<p align="center">Brazo Metálicos con soporte (se anexan imágenes)</p> <p><u>Lugar de Entrega: Tegucigalpa, Francisco Morazán</u></p> <p>Tubo estructural legitimo cuadrado de 3x3" Calibre 14 (1.9mm)</p>	400 uds.

	<p>Pintura anticorrosiva tipo industrial a dos manos, color gris</p> <p>Con soldadura de cordón con electrodo 6013 para un acabado de soldadura pulido</p> <p>altura de soporte = 1m</p> <p>longitud de brazo = 2.5m</p> <p>Longitud de soporte (pie de amigo) de = 1.80m</p> <p>Longitud de tubo para soldadura de placa de 20 x20 cm = 20 cm</p> <p>placas de fijación de cámaras de 1.90mm de espesor</p> <p>Tres placas metálicas cuadradas semi-curvas soldadas al soporte para la fijación del brazo al poste por medio de flejes metálicos, cada placa con 2 perforaciones a cada lado de 1"x ½".</p> <p>Dos placas de láminas de acero de calibre 16 con dimensiones de 20 x 20 cm con 4 agujeros para perno de 3/8" con arandela lisa en la parte superior, arandela de presión en la parte inferior del perno. Placas soldadas según indicación de planos.</p>	
<p>13</p>	<p align="center">Brazo Metálicos con soporte (se anexan imágenes)</p> <p><u>Lugar de Entrega: Tegucigalpa, Francisco Morazán</u></p> <p>Tubo estructural legitimo cuadrado de 3x3" Calibre 14 (1.9mm)</p> <p>Pintura anticorrosiva tipo industrial a dos manos, color gris</p> <p>Con soldadura de cordón con electrodo 6013 para un acabado de soldadura pulido</p> <p>Altura de soporte = 1m</p> <p>Longitud de brazo = 3.0m</p> <p>Longitud de soporte (pie de amigo) de = 2.40mts</p> <p>Longitud de tubo para soldadura de placa de 20 x20 cm = 20 cm</p> <p>Placas de fijación de cámaras de 1.90mm de espesor</p> <p>Tres placas metálicas cuadradas semi-curvas soldadas al soporte para la fijación del brazo al poste por medio de flejes metálicos, cada placa con 2 perforaciones a cada lado de 1"x ½".</p> <p>Tres placas de láminas de acero de calibre 16 con dimensiones de 20 x 20 cm con 4 agujeros para perno de 3/8" con arandela lisa en la parte</p>	<p>900 uds.</p>

	superior, arandela de presión en la parte inferior del perno. Placas soldadas según indicación de planos.	
14	<p align="center">Brazo Curvo Metálico cuello de ganso</p> <p><u>Lugar de Entrega: Tegucigalpa, Francisco Morazán</u></p> <p>Tubo estructural legitimo redondo hueco de diámetro interior de 2” Calibre 16 (1.52mm)</p> <p>Pintura anticorrosiva a dos manos</p> <p>Con soldadura de cordón con electrodo 6013 para un acabado de soldadura pulido</p> <p>Placa de lámina de acero de calibre 16 con dimensiones de 20x20 cm soldadas en el extremo del brazo, longitud total de 2.75 m</p> <p>Tres placas de sujeción semi curva metálicas soldadas al extremo más largo para la fijación del brazo al poste por medio de flejes metálicos, cada placa con 2 perforaciones a cada lado de 1”x ½”.</p>	800 uds.
15	<p align="center">Accesorios para Fijación de Cámara</p> <p><u>Lugar de Entrega del Lote 15: Tegucigalpa, Francisco Morazán</u></p> <p>Fajilla de acero inoxidable al carbono de alta resistencia con dimensiones de ¾” de ancho x 0.022 pulgadas de espesor, metros lineales</p>	26,000uds.
	Hebilla de acero inoxidable al carbono de alta resistencia de ¾ “de ancho.	26,000 uds.
	Herraje de Tensión de acero galvanizado (CLEVIS53-1) con orificio de Ø 11/16” para sujeción en poste, fabricado en acero galvanizado en caliente y fabricado de plancha de 31.75m x 82.55 (1 1/4” x 3 1/4”). La carga mínima de rotura será de 8,8 kN.	1,300uds.
	Aislador de suspensión de Porcelana (CLEVIS53-1)	1,300uds.
	Pernos roscados de Ø 5/8“x 12”	1,300 uds.
	Tuercas para pernos de Ø 5/8“	1,300 uds.
	Arandelas Lisas de Ø 5/8“	1,300 uds.
	Arandelas de Presión de Ø 5/8“	1,300 uds.

	Tensores de Fibra Óptica	1,300 uds.
	Tubería flexible BX con funda de Ø ½"	26,000 mts
	Varilla copperweld de cobre para polo a tierra Ø 5/8" x 1mt	1,300 uds.
	Grapa conectora de cobre para cable #12	1,300 uds.
	Extensión de tubo estructural legitimo redondo curvo Ø 2", con radio de 0.70mts, calibre 16 (1.52mm)	100 uds.
	Conector con rosca externa para montaje de carcasa de cámara PTZ y atornillado a extensión de tubo curvo	100 uds.
	Tubería metálica rígida EMT de Ø ½"x 3,00 mts	3,900 uds.
	Anillo para unión de tubería EMT Ø ¾"	2,880 uds.
	Conectores BX de Ø ½"	20,000 uds.
	Cable para polo a tierra, categoría 12 AWG	10,000 mts.
	Cable UTP 100% cobre, categoría 6	26,000 mts.
	Bridas plásticas de 0.05x0.50 m	26,000 uds.
	Conectores RJ45 blindados, categoría 6	12,000 uds.
	Riel Strut lance de acero galvanizado 41x21x1.5mm de 3mts	650 uds.
	Cable TSJ-3 #14 AWG	3,600 mts
	Mufa eléctrica con adaptador para tubo Conduit	1,300 uds.
	<i>Ultima Línea</i>	
	<i>Favor revisar apartado de Anexos para su mejor comprensión</i>	

SERVICIOS CONEXOS.

1. No aplica.

SECCIÓN IV – FORMULARIOS Y FORMATOS

Índice de Formularios y Formatos

Formulario de Lista de Precios

Formulario de Información sobre el Oferente

Formulario de Información sobre los Miembros del Consorcio

Formulario de Presentación de la Oferta

Formulario de Declaración Jurada sobre Prohibiciones o Inhabilidad

Formulario de Declaración Jurada de Integridad

Formulario de Autorización del Fabricante

Formato de Contrato

Formato de Garantía de Mantenimiento de la oferta

Formato de Garantía de Cumplimiento

Formato de Garantía de Calidad

Formato de Garantía por anticipo

Lista de Precios

NOMBRE DE LA EMPRESA							Fecha:
							LPN No:
Fecha de entrega	No. De Lote	Descripción del Bien	Cantidad	Precio Unitario	Sub total	Impuesto S/V total	Total por Artículo
				L. -	L. -	L. -	L. -
Totales				L. -	L. -	L. -	L. -

Formulario de Información sobre el Oferente

El Oferente deberá completar este formulario de acuerdo con las instrucciones siguientes. No se aceptará ninguna alteración a este formulario ni se aceptarán substitutos.

Fecha: *[indicar la fecha (día, mes y año) de la presentación de la Oferta]*

LPN No.: *[indicar el número del proceso licitatorio]*

[Página de Páginas]

1. Nombre jurídico del Oferente <i>[indicar el nombre jurídico del Oferente]</i>
2. Si se trata de un Consorcio, nombre jurídico de cada miembro: <i>[indicar el nombre jurídico de cada miembro del Consorcio]</i>
3. País donde está constituido o incorporado el Oferente en la actualidad o País donde intenta constituirse o incorporarse <i>[indicar el país de ciudadanía del Oferente en la actualidad o país donde intenta constituirse o incorporarse]</i>
4. Año de constitución o incorporación del Oferente: <i>[indicar el año de constitución o incorporación del Oferente]</i>
5. Dirección jurídica del Oferente en el país donde está constituido o incorporado: <i>[indicar la Dirección jurídica del Oferente en el país donde está constituido o incorporado]</i>
1. Información del Representante autorizado del Oferente: Nombre: <i>[indicar el nombre del representante autorizado]</i> Dirección: <i>[indicar la Dirección del representante autorizado]</i> Números de teléfono y facsímil: <i>[indicar los números de teléfono y facsímil del representante autorizado]</i> Dirección de correo electrónico: <i>[indicar la dirección de correo electrónico del representante autorizado]</i>
7. Se adjuntan copias de los documentos originales de: <i>[marcar la(s) casilla(s) de los documentos originales adjuntos]</i> <input type="checkbox"/> Estatutos de la Sociedad de la empresa indicada en el párrafo 1 anterior, y de conformidad con las Sub cláusulas 09.1 de la IO-09. <input type="checkbox"/> Si se trata de un Consorcio, carta de intención de formar el Consorcio, o el Convenio de Consorcio, de conformidad con la cláusula 5.1 de la IO-05. <input type="checkbox"/> Si se trata de un ente gubernamental Hondureño, documentación que acredite su autonomía jurídica y financiera y el cumplimiento con las leyes comerciales, de conformidad con la Sub cláusula 09.1 de la IO-09.

Formulario de Información sobre los Miembros del Consorcio (Cuando Aplique)

[El Oferente y cada uno de sus miembros deberá completar este formulario de acuerdo con las instrucciones indicadas a continuación]

Fecha: [indicar la fecha (día, mes y año) de la presentación de la Oferta]

LPN No.: [indicar el número del proceso licitatorio]

[Página de Páginas]

1. Nombre jurídico del Oferente [indicar el nombre jurídico del Oferente]
2. Nombre jurídico del miembro del Consorcio [indicar el Nombre jurídico del miembro del Consorcio]
3. Nombre del País de constitución o incorporación del miembro del Consorcio [indicar el nombre del País de constitución o incorporación del miembro del Consorcio]
4. Año de constitución o incorporación del miembro del Consorcio: [indicar el año de constitución o incorporación del miembro del Consorcio]
5. Dirección jurídica del miembro del Consorcio en el País donde está constituido o incorporado: [Dirección jurídica del miembro del Consorcio en el país donde está constituido o incorporado]
6. Información sobre el Representante Autorizado del miembro del Consorcio: Nombre: [indicar el nombre del representante autorizado del miembro del Consorcio] Dirección: [indicar la dirección del representante autorizado del miembro del Consorcio] Números de teléfono y facsímil: [[indicar los números de teléfono y facsímil del representante autorizado del miembro del Consorcio] Dirección de correo electrónico: [[indicar la dirección de correo electrónico del representante autorizado del miembro del Consorcio]
7. Copias adjuntas de documentos originales de: [marcar la(s) casillas(s) de los documentos adjuntos] 1 Estatutos de la Sociedad de la empresa indicada en el párrafo 2 anterior, y de conformidad con las Sub cláusulas 09.5 de la IO-09. 1 Si se trata de un ente gubernamental Hondureño, documentación que acredite su autonomía jurídica y financiera y el cumplimiento con las leyes comerciales, de conformidad con la Sub cláusula 09.1 de la IO-09.

Formulario de Presentación de la Oferta

[El Oferente completará este formulario de acuerdo con las instrucciones indicadas. No se permitirán alteraciones a este formulario ni se aceptarán substituciones.]

Fecha: [Indicar la fecha (día, mes y año) de la presentación de la Oferta]

LPN No.: [indicar el número del proceso licitatorio] Llamado a Contratación Directa No.: [indicar el No. del Llamado]

Alternativa No. [indicar el número de identificación si esta es una oferta alternativa]

A: [nombre completo y dirección del Comprador]

Nosotros, los suscritos, declaramos que:

- (a) Hemos examinado y no hallamos objeción alguna a los documentos de Licitación, incluso sus enmiendas No. [indicar el número y la fecha de emisión de cada Enmienda, si aplican];
- (b) Ofrecemos proveer los siguientes Bienes y Servicios Conexos de conformidad con los Documentos de Licitación y de acuerdo con el Plan de Entregas establecido en la Lista de Requerimientos: [indicar una descripción breve de los bienes y servicios conexos];
- (c) El precio total de nuestra Oferta, excluyendo cualquier descuento ofrecido en el rubro (d) a continuación es: [indicar el precio total de la oferta en palabras y en cifras, indicando las diferentes cifras en las monedas respectivas];

Artículo de Lote	No. De Lote	Descripción del Bien	Cantidad (Q)	Precio Unitario (p)	Sub total (Qxp)
				L. -	L. -
				Sub total	L. -
				Impuesto Sobre Ventas	L. -
				Total	L. -

Los precios deberán presentarse en lempiras y únicamente con dos decimales. El valor de la oferta deberá comprender todos los impuestos correspondientes

- a) Los descuentos ofrecidos y la metodología para su aplicación son:

Descuentos. Si nuestra oferta es aceptada, los siguientes descuentos serán aplicables: [detallar cada descuento ofrecido y el artículo específico en la Lista de Bienes al que aplica el descuento].

Metodología y Aplicación de los Descuentos. Los descuentos se aplicarán de acuerdo a la siguiente metodología: *[Detallar la metodología que se aplicará a los descuentos];*

- b) Nuestra oferta se mantendrá vigente por el período establecido en la Sub cláusula 20.1 de las IAO, a partir de la fecha límite fijada para la presentación de las ofertas de conformidad con la Sub cláusula 24.1 de las IAO. Esta oferta nos obligará y podrá ser aceptada en cualquier momento antes de la expiración de dicho período;
- (d) Si nuestra oferta es aceptada, nos comprometemos a obtener una Garantía de Cumplimiento del Contrato de conformidad con la Cláusula 44 de las IAO y Cláusula 17 de las CGC;
- (e) La nacionalidad del oferente es: *[indicar la nacionalidad del Oferente, incluso la de todos los miembros que comprende el Oferente, si el Oferente es un Consorcio]*
- (f) No tenemos conflicto de intereses de conformidad con la Cláusula 4 de las IAO;
- (g) Nuestra empresa, sus afiliados o subsidiarias, incluyendo todos los subcontratistas o proveedores para ejecutar cualquier parte del contrato son elegibles, de conformidad con la Cláusula 4 de las IAO;
- (h) Las siguientes comisiones, gratificaciones u honorarios han sido pagados o serán pagados en relación con el proceso de esta Contratación Directa o ejecución del Contrato: *[indicar el nombre completo de cada receptor, su dirección completa, la razón por la cual se pagó cada comisión o gratificación y la cantidad y moneda de cada dicha comisión o gratificación]*

Nombre del Receptor	Dirección	Concepto	Monto

(Si no han sido pagadas o no serán pagadas, indicar “ninguna”).

- (i) Entendemos que esta oferta, junto con su debida aceptación por escrito incluida en la notificación de adjudicación, constituirán una obligación contractual entre nosotros, hasta que el Contrato formal haya sido perfeccionado por las partes.
- (j) Entendemos que ustedes no están obligados a aceptar la oferta evaluada como la más baja ni ninguna otra oferta que reciban.

Firma: *[indicar el nombre completo de la persona cuyo nombre y calidad se indican]* En calidad de *[indicar la calidad jurídica de la persona que firma el Formulario de la Oferta]*

Nombre: *[indicar el nombre completo de la persona que firma el Formulario de la Oferta]*

Debidamente autorizado para firmar la oferta por y en nombre de: *[indicar el nombre completo del Oferente]*

[indicar la fecha de la firma]

El día ____ de mes ____ de Año _____

Declaración Jurada sobre Prohibiciones o Inhabilidades

YO _____, Mayor de edad, de
Estado Civil _____, de Nacionalidad _____, con
domicilio en

_____,

Y con Tarjeta de Identidad/Pasaporte No _____,
actuando en mi condición de Representante Legal de (*indicar el nombre de la empresa
oferente/ En caso de Consorcio indicar el nombre de las empresas que lo integran*), por la
presente HAGO DECLARACION JURADA: Que ni mi persona ni mi representada se
encuentran comprendido en ninguna de la prohibiciones o inhabilidades a que se refiere los
artículos 15 y 16 de la Ley de Contratación del Estado.

En fe de lo cual firmo la presente en la ciudad de _____,
Municipio de _____, Departamento de _____, a los __ días
del mes _____ del año _____.

Firma y Sello _____

(en caso de persona Natural solo Firma)

Esta Declaración Jurada debe presentarse en original con la firma autenticada ante Notario
(En caso de autenticarse por Notario Extranjero debe ser apostillado).

Formulario Declaración Jurada de Integridad

YO _____, Mayor de edad, de Estado Civil _____, de Nacionalidad _____, con domicilio en _____,

Y con Tarjeta de Identidad/Pasaporte No _____, actuando en mi condición de Representante Legal de _____, por la presente **HAGO DECLARACION JURADA DE INTEGRIDAD**: Que mi persona y mi representada se comprometen a:

- 1.- A practicar las más elevadas normas éticas durante el presente proceso de contratación.
- 2.- Abstenernos de adoptar conductas orientadas a que los funcionarios o empleados involucrados en el presente proceso de contratación induzcan a alterar el resultado del proceso u otros aspectos que pudieran otorgar condiciones más ventajosas en relación a los demás participantes.
- 3.- A no formular acuerdos con otros proveedores participantes o a la ejecución de acciones que sean constitutivas de:

PRACTICA CORRUPTA: Que consiste en ofrecer, dar, recibir, o solicitar, directa o indirectamente, cualquier cosa de valor para influenciar indebidamente las acciones de otra parte.

PRACTICA DE FRAUDE: Que es cualquier acto u omisión, incluida la tergiversación de hechos y circunstancias, que deliberada o imprudentemente engañen, o intenten engañar, a alguna parte para obtener un beneficio financiero o de otra naturaleza o para evadir una obligación.

PRACTICA DE COERCION: Que consiste en perjudicar o causar daño, o amenazar con perjudicar o causar daño, directa o indirectamente, a cualquier parte o a sus bienes para influenciar indebidamente las acciones de una parte.

PRACTICA DE COLUSION: Que es un acuerdo entre dos o más partes realizado con la intención de alcanzar un propósito inapropiado, lo que incluye influenciar en forma inapropiada las acciones de otra parte.

PRACTICA DE OBSTRUCCION: Que consiste en a) destruir, falsificar, alterar u ocultar deliberadamente evidencia significativa para la investigación o realizar declaraciones falsas ante los investigadores con el fin de impedir materialmente una investigación sobre denuncias de una práctica corrupta, fraudulenta, cohesiva o colusoria; y/o amenazar, hostigar o intimidar a cualquier parte para impedir que divulgue su conocimiento de asuntos que son importantes para la investigación o que prosiga la investigación, o b) todo acto dirigido a impedir materialmente el ejercicio de los derechos del Estado.

- 4.- Así mismo declaro que entiendo que las acciones antes mencionadas son ilustrativas y no limitativas de cualquier otra acción constitutiva de delito o contraria al derecho en perjuicio del patrimonio del Estado de Honduras; por lo que expreso mi sumisión a la legislación nacional vigente.

5.- Declaro que me obligo a regir mis relaciones comerciales con las Instituciones de Estado de Honduras bajos los principios de la buena fe, la transparencia y la competencia leal cuando participen en procesos de licitaciones, contrataciones, concesiones, ventas, subastas de obras o concursos.

6.- Declaro que mi representada no se encuentra en ninguna lista negra o en la denominada lista Clinton (o cualquier otra que la reemplace, modifique o complemente) ni que haber sido agregado en la lista OFAC (Oficina de Control de Activos Extranjeros del Tesoro del EEUU), así como que ninguno de sus socios, accionistas o representantes legales se encuentre impedidos para celebrar actos y contratos que violenten la Ley Penal.

7.- Autorizo a la institución contratante para que realice cualquier investigación minuciosa en el marco del respeto y al debido proceso sobre prácticas corruptivas en las cuales mi representada haya o este participando. Promoviendo de esa manera practicas éticas y de buena gobernanza en los procesos de contratación.

En fe de lo cual firmo la presenta en la ciudad muni
cipio de _____
_____, Departamento de _____ a los _____,
días del mes de _____ del año _____.

FIRMA Y SELLO

(en caso de persona Natural solo Firma)

Esta Declaración Jurada debe presentarse en original con la firma autenticada ante Notario (En caso de autenticarse por Notario Extranjero debe ser apostillado).

FORMATO GARANTIA MANTENIMIENTO DE OFERTA

NOMBRE DE ASEGURADORA / BANCO

GARANTIA / FIANZA DE MANTENIMIENTO DE OFERTA N° _____

FECHA DE EMISION: _____

AFIANZADO/GARANTIZADO: _____

DIRECCION Y TELEFONO: _____

Fianza / Garantía a favor de _____,
para
garantizar que el Afianzado/Garantizado, mantendrá la **OFERTA**, presentada en la
Licitación Publica Nacional

SUMA AFIANZADA/GARANTIZADA: _____

VIGENCIA **De:** _____ **Hasta:** _____

BENEFICIARIO: _____

CLAUSULA ESPECIAL OBLIGATORIA: LA PRESENTE GARANTIA SERA EJECUTADA POR EL VALOR TOTAL DE LA MISMA, A SIMPLE REQUERIMIENTO DEL (BENEFICIARIO) ACOMPAÑADA DE UNA RESOLUCION FIRME DE INCUMPLIMIENTO, SIN NINGUN OTRO REQUISITO. PUDIENDO REQUERIRSE EN CUALQUIER MOMENTO DENTRO DEL PLAZO DE VIGENCIA DE LA GARANTÍA/FIANZA. Las garantías o fianzas emitidas a favor del BENEFICIARIO serán solidarias, incondicionales, irrevocables y de realización automática **y no deberán adicionarse cláusulas que anulen o limiten la cláusula obligatoria.**

Se entenderá por el incumplimiento si el Afianzado/Garantizado:

1. Retira su oferta durante el período de validez de la misma.
2. No acepta la corrección de los errores (si los hubiere) del Precio de la Oferta.
3. Si después de haber sido notificado de la aceptación de su Oferta por el Contratante durante el período de validez de la misma, no firma o rehúsa firmar el Contrato, o se rehúsa a presentar la Garantía de Cumplimiento.
4. Cualquier otra condición estipulada en el pliego de condiciones.

En fe de lo cual, se emite la presente Fianza/Garantía, en la ciudad de _____,
Municipio _____
de _____, a _____ del mes de _____ del año _____
los _____.

FIRMA AUTORIZADA

FORMATO GARANTIA DE CUMPLIMIENTO ASEGURADORA
/ BANCO

GARANTIA / FIANZA DE CUMPLIMIENTO N°: _____

FECHA DE EMISION: _____

AFIANZADO/GARANTIZADO: _____

DIRECCION Y TELEFONO: _____

Fianza / Garantía a favor de _____, para
garantizar
que el Afianzado/Garantizado, salvo fuerza mayor o caso fortuito debidamente comprobados,
CUMPLIRA cada uno de los términos, cláusulas, responsabilidades y obligaciones estipuladas en el
contrato firmado al efecto entre el Afianzado/Garantizado y el Beneficiario, para la Ejecución
del Proyecto: “_____” ubicado
en.
SUMA AFIANZADA/ GARANTIZADA: _____

VIGENCIA De: _____ **Hasta:** _____

BENEFICIARIO: _____

CLAUSULA ESPECIAL OBLIGATORIA: "LA PRESENTE GARANTÍA/FIANZA SERÁ EJECUTADA POR EL MONTO TOTAL DE LA MISMA A SIMPLE REQUERIMIENTO BENEFICIARIO, ACOMPAÑADA DE UNA RESOLUCIÓN FIRME DE INCUMPLIMIENTO, SIN NINGÚN OTRO REQUISITO, PUDIENDO REQUERIRSE EN CUALQUIER MOMENTO DENTRO DEL PLAZO DE VIGENCIA DE LA GARANTÍA/FIANZA. LA PRESENTE GARANTÍA/FIANZA EMITIDA A FAVOR DEL BENEFICIARIO CONSTITUYE UNA OBLIGACIÓN SOLIDARIA, INCONDICIONAL, IRREVOCABLE Y DE EJECUCIÓN AUTOMÁTICA; EN CASO DE CONFLICTO ENTRE EL BENEFICIARIO Y EL ENTE EMISOR DEL TÍTULO, AMBAS PARTES SE SOMETEN A LA JURISDICCIÓN DE LOS TRIBUNALES DE LA REPÚBLICA DEL DOMICILIO DEL BENEFICIARIO. LA PRESENTE CLÁUSULA ESPECIAL OBLIGATORIA PREVALECE SOBRE CUALQUIER OTRA CONDICIÓN".

A las Garantías Bancarias o fianzas emitidas a favor BENEFICIARIO no deberán adicionarse cláusulas que anulen o limiten la cláusula especial obligatoria.

En fe de lo cual, se emite la presente Fianza/Garantía, en la ciudad de, Municipio de _____ departamento,
Honduras, C.A.

[indicar la fecha de la firma] El día _____ de mes ____ de Año _____

||
FIRMA AUTORIZADA

FORMATO GARANTIA DE CALIDAD⁴
ASEGURADORA / BANCO

GARANTIA / FIANZA DE CALIDAD: _____
FECHA DE EMISION: _____
AFIANZADO/GARANTIZADO _____

DIRECCION Y TELEFONO: _____

Fianza / Garantía a favor de _____, para garantizar" ubicado en por el
la **calidad DE SUMINISTRO** del Proyecto: _____
"_____
:Construido/entregado _____

Afianzado/Garantizado _____.

SUMA AFIANZADA/ GARANTIZADA: _____
VIGENCIA De: _____ **Hasta:** _____

BENEFICIARIO: _____

"LA PRESENTE GARANTÍA/FIANZA SERÁ EJECUTADA POR EL MONTO TOTAL DE LA MISMA A SIMPLE REQUERIMIENTO BENEFICIARIO, ACOMPAÑADA DE UNA RESOLUCIÓN FIRME DE INCUMPLIMIENTO, SIN NINGÚN OTRO REQUISITO, PUDIENDO REQUERIRSE EN CUALQUIER MOMENTO DENTRO DEL PLAZO DE VIGENCIA DE LA GARANTÍA/FIANZA. LA PRESENTE GARANTÍA/FIANZA EMITIDA A FAVOR DEL BENEFICIARIO CONSTITUYE UNA OBLIGACIÓN SOLIDARIA, INCONDICIONAL, IRREVOCABLE Y DE EJECUCIÓN AUTOMÁTICA; EN CASO DE CONFLICTO ENTRE EL BENEFICIARIO Y EL ENTE EMISOR DEL TÍTULO, AMBAS PARTES SE SOMETEN A LA JURISDICCIÓN DE LOS TRIBUNALES DE LA REPÚBLICA DEL DOMICILIO DEL BENEFICIARIO. LA PRESENTE CLÁUSULA ESPECIAL OBLIGATORIA PREVALECE SOBRE CUALQUIER OTRA CONDICIÓN".

A las Garantías Bancarias o fianzas emitidas a favor BENEFICIARIO no deberán adicionarse cláusulas que anulen o limiten la cláusula especial obligatoria.

En fe de lo cual, se emite la presente Fianza/Garantía, _____ en la ciudad de _____
Municipio _____, a los _____ del mes de _____ del año _____

||
FIRMA AUTORIZADA

⁴ La Garantía de Calidad deberá solicitarse cuando se requiera según la naturaleza de los bienes.

**FORMATO DE FIANZA
BANCO/ ASEGURADORA**

[GARANTIA / FIANZA] DE ANTICIPO N°: _____

FECHA DE EMISION: _____

AFIANZADO/GARANTIZADO: _____

DIRECCION Y TELEFONO: _____

[Garantía/Fianza] a favor de *[indicar el nombre de la institución a favor de la cual se extiende la garantía]*, para garantizar que el Afianzado/Garantizado, invertirá el monto del **ANTICIPO** recibido del Beneficiario, de conformidad con los términos del contrato firmado al efecto entre el Afianzado y el Beneficiario, para la Ejecución del Proyecto:

“_____” ubicado en _____

Dicho contrato en lo procedente se considerará como parte de la presente póliza.

SUMA AFIANZADA/ GARANTIZADA: _____

VIGENCIA De: _____ **Hasta:** _____

BENEFICIARIO: _____

CLAUSULA ESPECIAL OBLIGATORIA: "LA PRESENTE GARANTÍA/FIANZA SERÁ EJECUTADA POR EL MONTO RESULTANTE DE LA LIQUIDACIÓN DEL ANTICIPO OTORGADO A SIMPLE REQUERIMIENTO DEL BENEFICIARIO, ACOMPAÑADA DE UNA RESOLUCIÓN FIRME DE INCUMPLIMIENTO, SIN NINGÚN OTRO REQUISITO, PUDIENDO REQUERIRSE EN CUALQUIER MOMENTO DENTRO DEL PLAZO DE VIGENCIA DE LA GARANTÍA/FIANZA. LA PRESENTE GARANTÍA/FIANZA EMITIDA A FAVOR DEL BENEFICIARIO CONSTITUYE UNA OBLIGACIÓN SOLIDARIA, INCONDICIONAL, IRREVOCABLE Y DE EJECUCIÓN AUTOMÁTICA; EN CASO DE CONFLICTO ENTRE EL BENEFICIARIO Y EL ENTE EMISOR DEL TÍTULO, AMBAS PARTES SE SOMETEN A LA JURISDICCIÓN DE LOS TRIBUNALES DE LA REPÚBLICA DEL DOMICILIO DEL BENEFICIARIO. LA PRESENTE CLÁUSULA ESPECIAL OBLIGATORIA PREVALECE SOBRE CUALQUIER OTRA CONDICIÓN".

A las Garantías Bancarias o fianzas emitidas a favor BENEFICIARIO no deberán adicionarse cláusulas que anulen o limiten la cláusula especial obligatoria.

En lo cual, se emite la presente *[Fianza/Garantía]*, en la ciudad de Municipio _____ a los _____ días del mes de _____ del año _____

FIRMA AUTORIZADA

ANEXOS

Especificaciones para postes pretensados de concreto de 30 pies

DESCRIPCIÓN DEL MATERIAL DE FABRICACIÓN	
Resistencia del concreto a los 28 días	$F'c = 7,000.00$ PSI
Resistencia del concreto al destensar	$F'c = 4,000$ PSI

PRUEBAS DE CALIDAD
Prueba de flexión estática con ruptura de poste
Resistencia a la compresión del concreto

DESCRIPCIÓN DEL POSTE							
Diámetro de cúspide	Diámetro de base	Empotre	Carga de ruptura	Momento de ruptura	Momento resistente	Peso	Capacidad por rastra
MM	MM	M	KG	KG-M	KG-M	KG	UND
150	287	1.50	450	3,240	3,900	711	32

Imagen de referencia de la sección transversal del poste

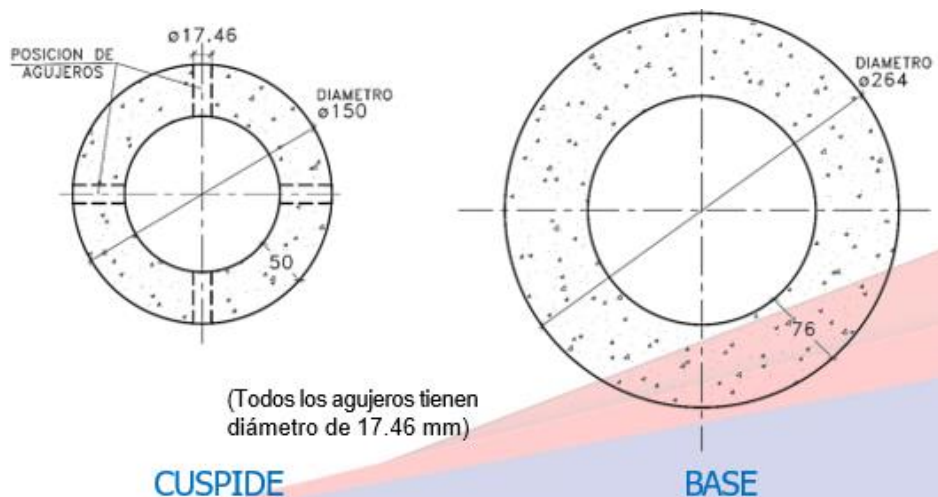

Especificaciones para postes pretensados de concreto de 40 pies

DESCRIPCIÓN DEL MATERIAL DE FABRICACIÓN	
Resistencia del concreto a los 28 días	$F'c = 7,000.00$ PSI
Resistencia del concreto al destensar	$F'c = 4,000$ PSI

PRUEBAS DE CALIDAD
Prueba de flexión estática con ruptura de poste
Resistencia a la compresión del concreto

DESCRIPCIÓN DEL POSTE							
Diámetro de cúspide	Diámetro de base	Empotre	Carga de ruptura	Momento de ruptura	Momento resistente	Peso	Capacidad por rastra
MM	MM	M	KG	KG-M	KG-M	KG	UND
150	333	1.80	750	7,425	8,279	1,155	19

Imagen de referencia de la sección transversal del poste

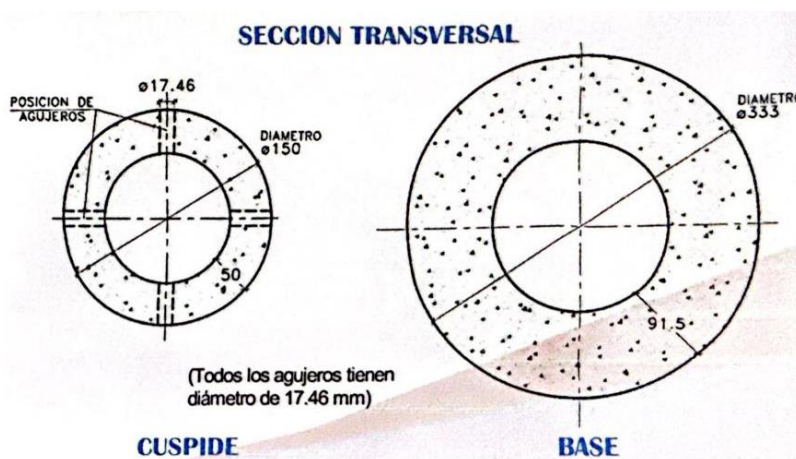

Especificaciones para brazos de soporte para cámaras

BRAZO	MATERIAL	PROTECCION INTEMPERIE	SOLDADURA	DIMENSIONES Y ESPECIFICACIONES
Recto tipo L DE 2.5 m	Tubo estructural legitimo cuadrado de 3x3" Calibre 16 (1.52mm)	Pintura anticorrosiva a dos manos color gris	De cordón Con electrodo 6013 para un acabado de soldadura pulido	<p>Altura de soporte en poste = 1m</p> <p>Longitud de proyección horizontal de brazo = 2.5m</p> <p>Longitud de pie de amigo de = 1.77m</p> <p>Longitud de tubo para soldadura de placa de 20 x20 cm = 20 cm</p> <p>Placas de fijación de cámaras de 1.52 mm de espesor.</p> <p>Capacidad máxima de carga 363.63 Kg (800 Lb).</p> <p>Tres placas de fijación, metálicas, semi curvas, soldadas al soporte para la fijación del brazo al poste por medio de flejes metálicos, cada placa con 2 perforaciones a cada lado de 1"x ½".</p> <p>Dos placas de láminas de acero de calibre 16 con dimensiones de 20 x 20 cm con 4 agujeros para perno de Ø 3/8" con arandela lisa en la parte superior, arandela de presión en la parte inferior del perno. Placas soldadas según indicación de planos.</p>
Recto tipo L DE 3.0 m	Tubo estructural legitimo cuadrado de 3x3" Calibre 16 (1.52mm)	Pintura anticorrosiva a dos manos color gris	De cordón Con electrodo 6013 para un acabado de soldadura pulido	<p>Altura de soporte en poste = 1m</p> <p>Longitud de proyección horizontal de brazo = 3.0 m</p> <p>Longitud de pie de amigo de =2.40 m</p> <p>Longitud de tubo para soldadura de placas de 20 x20 cm = 20 cm</p> <p>Placas de fijación de cámaras de 1.52mm de espesor</p> <p>Capacidad máxima de carga 363.63 Kg (800 Lbs).</p> <p>Tres placas de fijación, metálicas, semi curvas, soldadas al soporte para la fijación del brazo al poste por medio de flejes metálicos, cada placa con 2 perforaciones a cada lado de 1"x ½".</p> <p>Tres placas de láminas de acero de calibre 16 con dimensiones de 20 x 20 cm con 4 agujeros para perno de Ø 3/8" con arandela lisa en la parte superior, arandela de presión en la parte inferior del perno. Placas soldadas según indicación de planos.</p>

<p>Tipo curvo cuello de ganso de 2.75 m</p>	<p>Tubo estructural legítimo redondo hueco de diámetro interior de 2" Calibre 16 (1.52mm)</p>	<p>Pintura anticorrosiva a dos manos color gris</p>	<p>De cordón Con electrodo 6013 para un acabado de soldadura pulido</p>	<p>Altura de soporte en poste = 1.20m Longitud de proyección horizontal de brazo = 0.70m Altura del brazo por encima del poste = 0.50m Longitud total del brazo curvo = 2.75m. Placa de lámina de acero de calibre 16 con dimensiones de 20x20 cm soldadas en el extremo del brazo. Capacidad máxima de carga 68.18 Kg (150 Lb). Tres placas metálicas semi curvas soldadas al soporte para la fijación del brazo al poste por medio de flejes metálicos, cada placa con 2 perforaciones a cada lado de 1"x ½".</p>
---	---	---	---	---



Ilustración 1: Dimensiones de Brazo tipo L de 2.5 m de longitud



Ilustración 2: Dimensiones de Brazo tipo L de 3.0 m de longitud

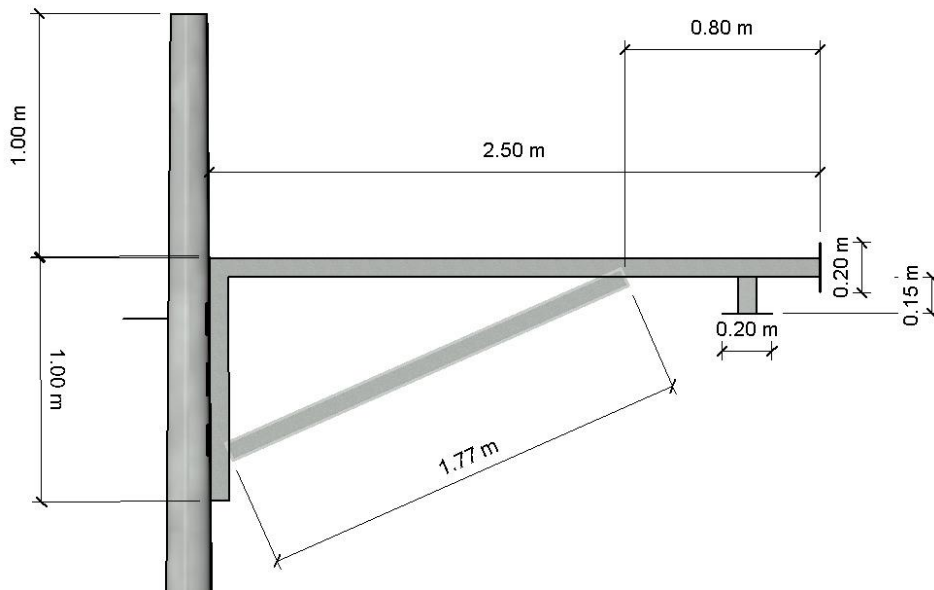

Ilustración 3: Detalles de placas metálicas de sujeción a poste de brazo curvo y tipo L

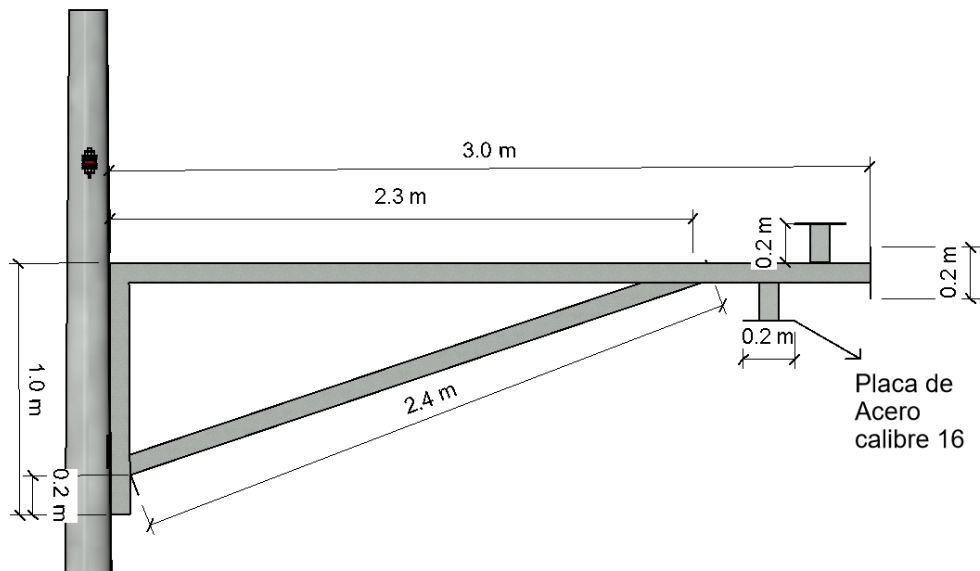

Ilustración 4: Dimensiones de brazo curvo tipo cuello *de* ganso

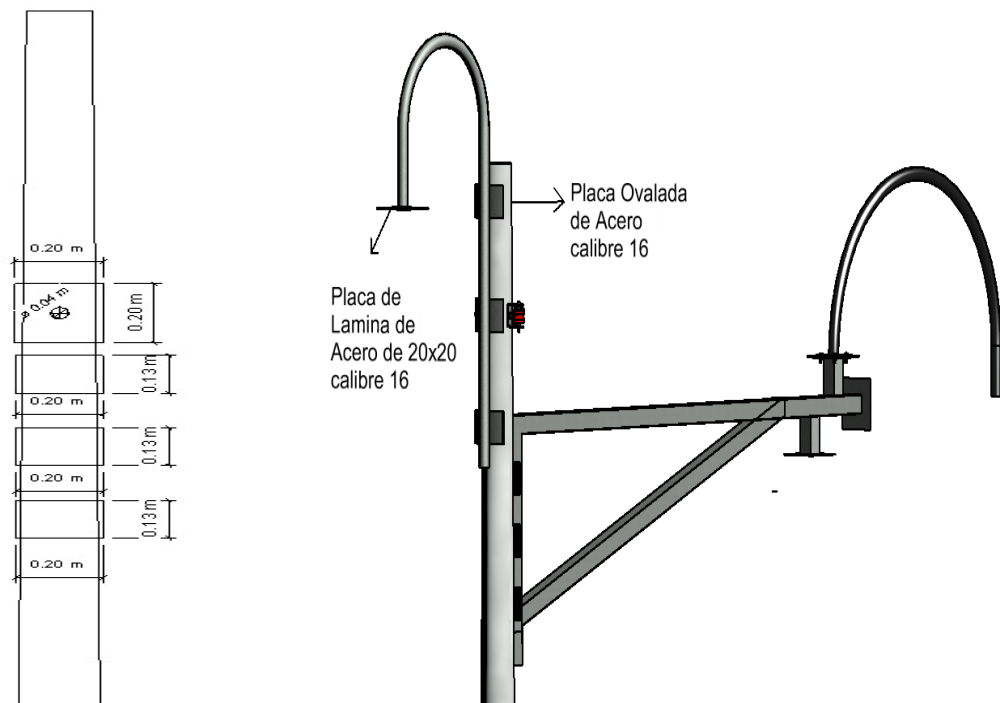

Ilustración 5: Accesorio Tubo Curvo para cámara PTZ

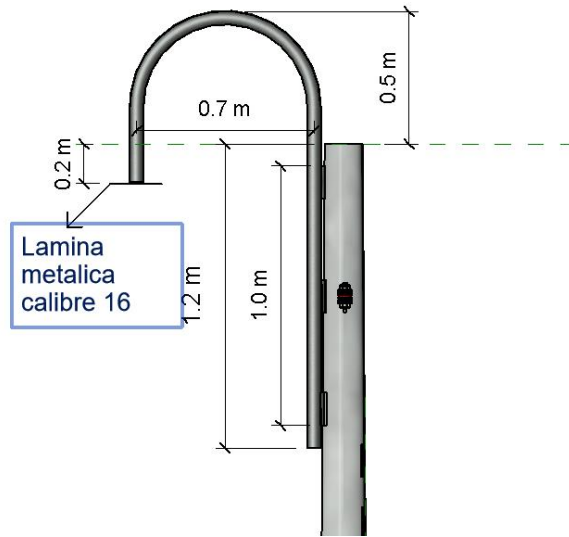

Ilustración 6: Detalles de Placa de Acero



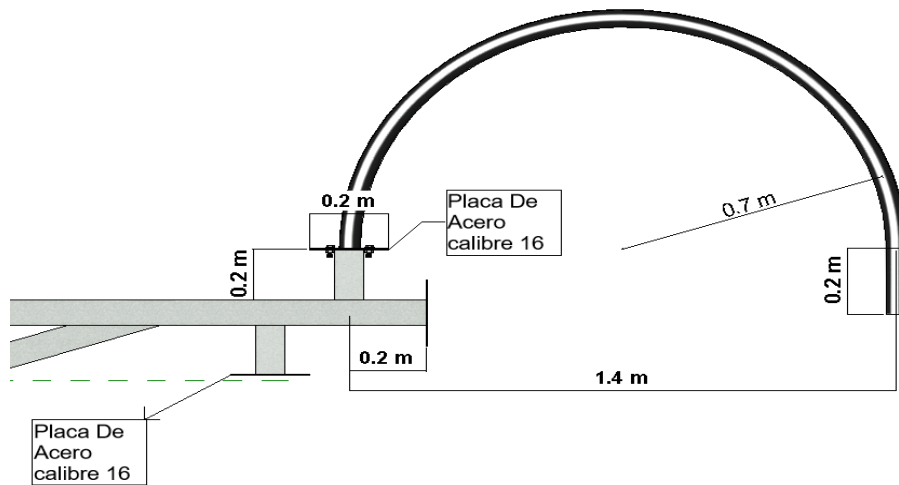



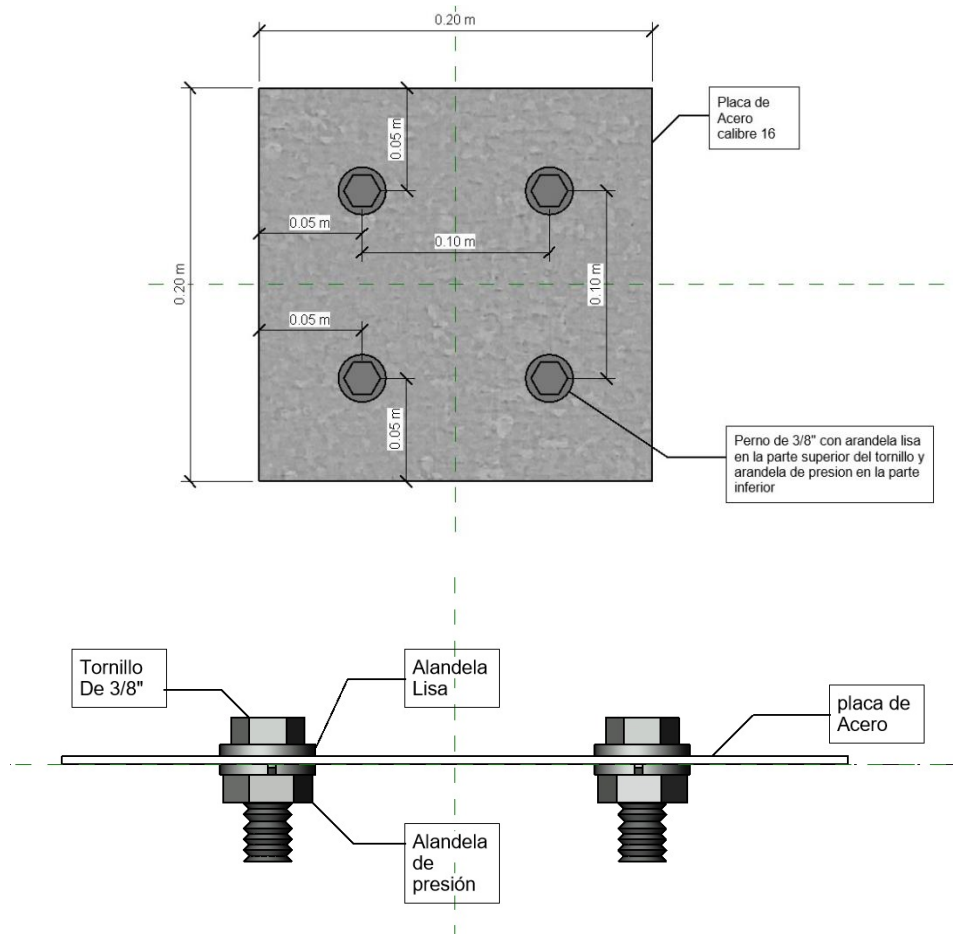

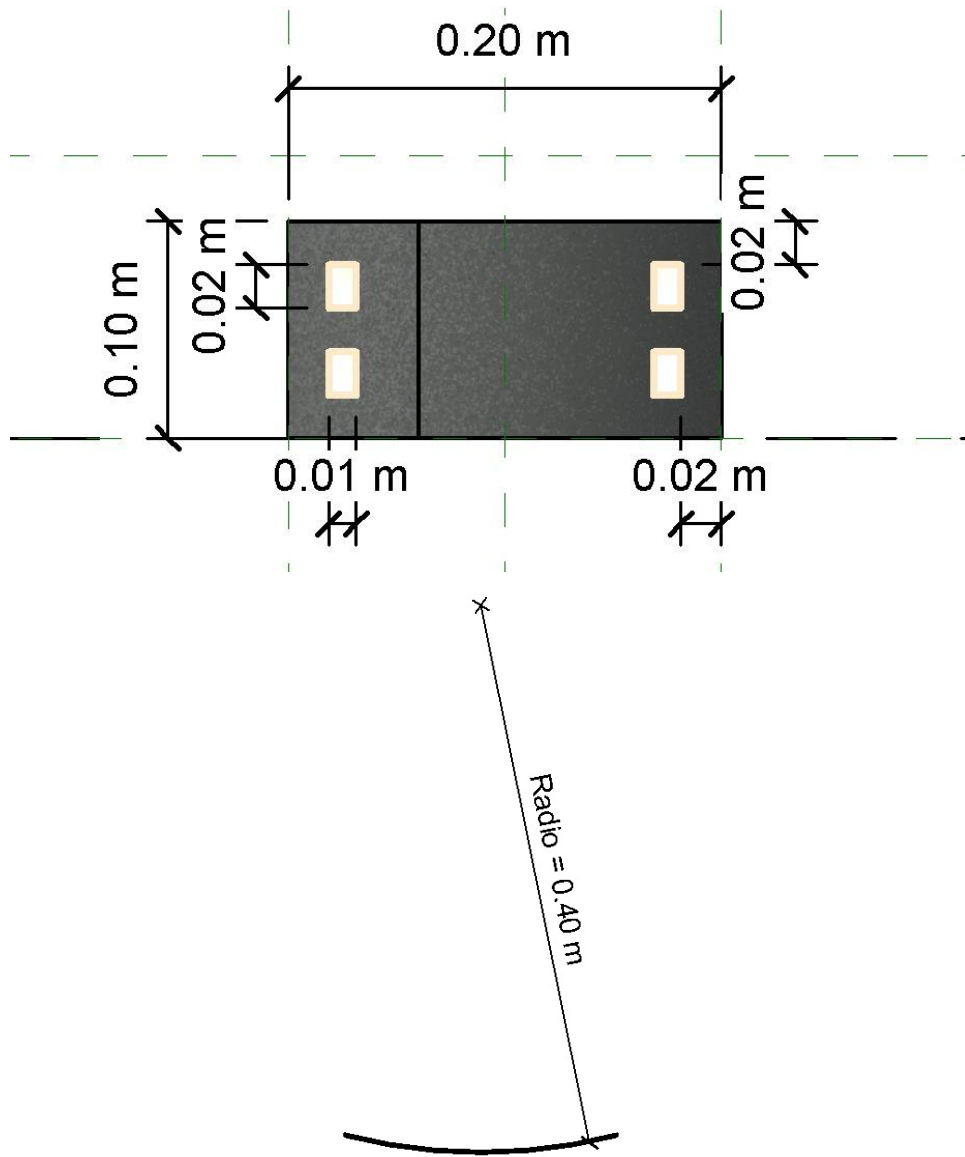

Ilustración 7: Detalles de placas metálicas de sujeción a poste de brazo curvo y tipo L





Especificaciones para materiales y accesorios.

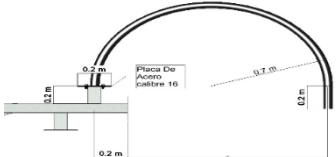



ACCESORIO	MATERIAL	ESPECIFICACIONES	IMAGEN DE REFERENCIA
Fajilla o fleje	Acero inoxidable	Fleje de acero de ¾" de ancho x 0.022 pulgadas de espesor	
Hebilla	Acero inoxidable	Hebilla de acero inoxidable de ¾ "de ancho.	
Herraje de Tensión (Clevis 53-1)	Acero Galvanizado	Herraje de Tensión con orificio de Ø 11/16" para sujeción en poste, fabricado en acero galvanizado en caliente y fabricado de plancha de 31.75m x 82.55 (1 1/4" x 31/4"). La carga mínima de rotura será de 8,8 kN.	
Aislador de suspensión	Porcelana	Aislador clase ANSI 53-1.	

Pernos	Acero galvanizado	Perno de Ø 5/8"x 12"	
Tuerca	Acero galvanizado	Tuerca para Perno Hexagonal para perno de Ø 5/8"	
Arandelas lisas	Acero galvanizado	Arandela lisa para perno de Ø 5/8", resistente a la intemperie y a altas temperaturas	
Arandela de presión	Acero galvanizado	Arandela de presión galvanizada para tornillo de Ø 5/8"	
Tensor de fibra Óptica	Acero Inoxidable	Tensor de fibra óptica de acero inoxidable con una dureza HB > 165, Resistencia a la tensión 587 N, Rango de sujeción 5 a 13 mm.	

<p>Varilla copperweld de cobre para polo a tierra</p>	<p>Cobre</p>	<p>Varilla de cobre, de 5/8 de diámetro por 1.0 m de largo.</p>	
<p>Grapa</p>	<p>Cobre</p>	<p>Grapa conectora de cobre para sujeción de cable calibre # 12.</p>	
<p>Tubería Flexible BX</p>	<p>Metálico, recubierto con PVC</p>	<p>Tubo metálico flexible de 1/2" Ø engargolado de forma helicoidal recubierto con funda de PVC.</p>	
<p>Extensión de tubo curvo para cámara PTZ</p>	<p>Acero Galvanizado</p>	<p>Tubo estructural legitimo liso, redondo, hueco de Ø 2", Calibre 16 (1.52mm) y radio de 0.7 m.</p>	

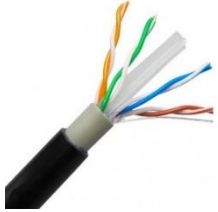
<p>Conector atornillado con rosca externa</p>	<p>Acero Galvanizado</p>	<p>Conectores de Ø 2” de tornillos para unir el extremo de la extensión de tubo curvo a la conexión de la cámara PTZ, se incluyen 2 tornillos de triple accionamiento Robertson/Estrella/Ranura.</p>	
<p>Tubería metálica EMT</p>	<p>Acero Galvanizado</p>	<p>Tubo metálico rígido liso de Ø ½”</p>	
<p>Anillo para unión de tubería EMT</p>	<p>Acero Galvanizado</p>	<p>Anillos para acoplar tubería EMT de Ø ½”, tiene las dimensiones ancho, alto, largo en milímetros: 24 X 37 X 24. mm</p>	
<p>Cable acometida eléctrica 3x6 AWG</p>	<p>Aluminio, polietileno</p>	<p>Amperaje de 70 A, material aluminio/polietileno, fases neutro, Tipo 2, triplex acsr, calibre 3x6 AWG, aislamiento polietileno PE 75°C o polietileno reticulado XLPE 90°C, segmento cable para servicio de alimentación multiplex, cumple con las normas ASTM B-230, ASTM B-231, ICEA S 76-474.</p>	

<p>Conectores BX de Ø ½”</p>	<p>Acero galvanizado</p>	<p>El conector recto BX metálico es para conectar conductos metálicos flexibles.</p>	
<p>Cable para polo a tierra 12 AWG</p>	<p>Cobre</p>	<p>Cable #12 AWG.</p>	
<p>Abrazaderas/bridas/cinchos plásticos de 0.05x0.50 m</p>	<p>Plástico</p>	<p>Las abrazaderas, cinchos o <u>bridas</u> de poliamida PA66.</p>	
<p>Cable TSJ-3 #14 AWG</p>	<p>Cobre, PVC, nylon</p>	<p>Cable TSJ-3/14 AWG (0.303 mm), Triplex Cumple con las normas RoHs, ASTM 174 y NTC 5521.</p>	

Cable UTP 100% cobre, Categoría 6	Poliétileno, PVC, cobre	Calibre del conductor: 23 AWG, tipo de aislamiento: Poliétileno, tipo de ensamble: 4 pares con cruceta central, tipo de cubierta: PVC con propiedades retardantes a la flama, separador de poliétileno.	
Riel Strut	Acero galvanizado	Riel Strut 41 X 21 x 1.5 mm de 3.00 M.	
Conectores RJ45 blindados, Categoría 6	Policarbonato y metal	La Categoría 6 blindado.	
Mufa eléctrica con adaptador para tubo conduit	Aluminio, ABS	Mufa, para punto de unión entre el cableado de la red de distribución y el cableado interno de elemento a conectar Cuenta con adaptador para el tubo conduit.	
Abrazaderas/bridás metálicas	Acero inoxidable	Bridás de acero inoxidable de grado 304 resistentes a los rayos UV, con una resistencia a la tracción de 80 kg. Y fácil ajuste autoblocante.	

.....Última línea.....